

フロアモッピングロボット

ブラーバ® 371j / 380j

取扱説明書・保証書

- * ご使用前に、本書を必ずお読みください。
- * 本書は常にご覧いただけるよう大切に保管してください。

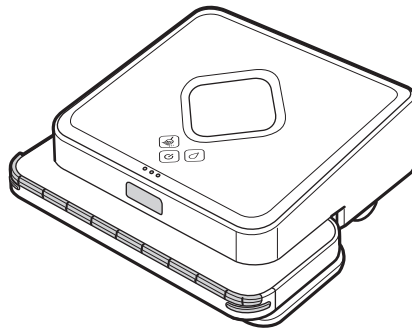

はじめて使うときは、必ず固定ゴムを取り外してください！

- 1 ブラーバ®を裏返し、水平な場所に置きます。
- 2 テープをはがし、赤い固定ゴムを取り外します。

メモ 固定ゴムは修理など輸送の際に必要となりますので、取り外したあと保管してください。

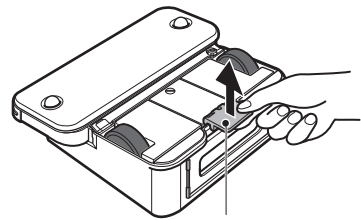

はじめに

使ってみる

活用する

お手入れする

困ったときは

はじめに	3
はじめにお確かめください	3
安全上のご注意	4
使用上のご注意	6
ブラーバ®の名称と働き	8
付属品の名称と働き	10
使ってみる	11
バッテリーを充電する	12
クリーニングパッドを準備する	14
NorthStar™キューブをセットする.....	15
部屋を清掃する	18
活用する	21
ウェットクリーニングパッドを使用する	22
お手入れする	25
お手入れする	26
困ったときは	27
交換が必要な付属品	28
よくあるご質問	30
故障かなと思ったら	32
エラー表示.....	34
アフターサービス	35
製品仕様など	36
古いバッテリーの処分について	37
さくいん	38

保証書と保証期間

保証期間は1年です

保証期間は、お買い上げ日から1年間です。ただし、保証書を紛失すると、お買い上げ日から1年以内でも有料修理となります。ご使用状況によっても有料修理となることがありますので、保証書と本書をよくお読みください。

特に「使用上のご注意」(P.6)に記載されている誤った使いかたを行った場合、保証の対象外となります。

保証期間の終了後は

修理可能な故障の場合は、ご希望により有料修理させていただきます。

スムーズなアフターサービスを実現するため、保証期間の終了後も保証書を保管してください。

メモ 補修部品の保証期間は、交換修理から90日間です。期間中に同じ部品が故障した場合、無料で修理いたしません。

1 はじめにお確かめください

セット内容を確認する

かんたんスタートガイドに記載されている「セット内容」をご確認ください。
万一、不足品がございましたら、アイロボット®サービスセンターにお問い合わせください(P.39)。

お買い上げのブラーバ®の製品番号を確認する

ブラーバ®のハンドルの裏に記載された製品番号をご確認ください。

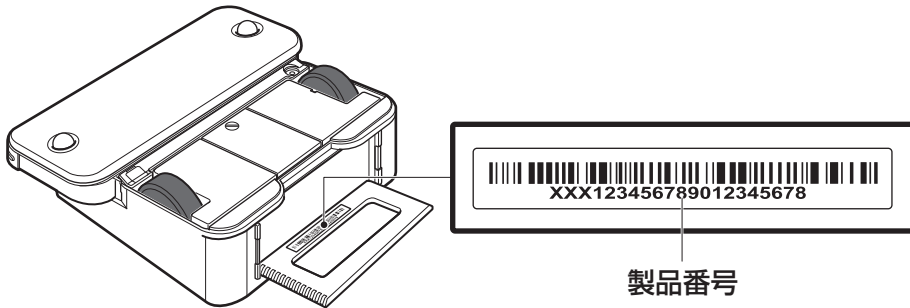

製品番号
上記番号は例です。お客様がお持ちの製品の
左図の位置で製品番号をご確認ください。

ユーザー登録する

修理受付時や、製品および交換が必要な付属品をご購入の際にはお客様確認が必要となりますので、ご登録をお願いいたします。

ご登録いただきますと、お問い合わせ時の対応が迅速に進みます。さらに、ご希望の方には、アイロボット®社の新製品やキャンペーンの情報などをお届けします。

ご登録の際は、上記でご確認いただいた「製品番号」が必要です。

ご登録方法(インターネットから登録する場合)

公式サイトよりご登録いただけます。
<http://www.irobot-jp.com/support/>

ご登録方法(お電話で登録する場合)

アイロボット®サービスセンターへご連絡ください(P.39)。

2 安全上のご注意

ご使用になる方やほかの人々への危害や物的損害(ブラーバ®本体および付属品を含む)を防ぐために、必ずお守りいただきたいことを説明しています。



警告

人が死亡、または重傷を負う可能性があるもの。



注意

人が重傷を負う、または物的損害が生じる可能性があるもの。

注意 煙が出たり、変なにおいがしたときは

- 万一、製品から煙が出たり、変なにおいがしたり、製品が過熱したときは、ただちに使用を中止してください。発火・感電の原因になります。
- 煙が出なくなったのを確認し、アイロボット®サービスセンターにご連絡ください(P.39)。お客さまによる修理は、危険ですから絶対におやめください。

図記号について



この行為は、禁止されています。



この行為を、必ず実行してください。



この行為は、注意が必要です。

ブラーバ®本体・付属品



警告



ブラーバ®やNorthStar™キューブを使用した場合、赤外線リモコンで操作できる他の機器が誤作動しないか確認する

万一他の機器が誤作動した場合、機器によっては火災や感電などの原因となります。もし誤作動が確認された場合は、誤作動が起こらないよう以下のように対策を行ってください。

- 誤作動した機器の赤外線受光部をふさぐ
- ブラーバ®使用時は、誤作動した機器の電源プラグをコンセントから抜く



引火性の高いものの近くで使わない、可燃性スプレーを使わない
爆発や発火の原因になります。



食用油や機械油などがこぼれた床面を拭かない
発火や故障の原因になります。



分解・修理・改造・改変をしない
発火・発熱・感電・けがの原因になります。



重いものを載せたり、投げたりしない
故障の原因になります。



充電直後は、ブラーバ®の充電用接続部に触れない
やけどの原因になります。



充電用接続部



濡れた手で触らない
感電の原因になります。



濡れる場所に置かない、濡れる場所で使用しない
感電や発火の原因になります。



水洗いしない、濡らさない
感電や発火の原因になります。
* お手入れについては、「お手入れする」(P.26)をお読みください。



雷が鳴ったら、電源プラグに触らない
感電や発火の原因になります。



高いところや不安定なところで使わない
落下による、けがや故障の原因になります。



子供やペットの近くでブラーバ®を使わない
けがの原因になります。



本体のすき間から金属や燃えやすい異物などを入れない
感電・発火・故障の原因になります。



故障や異常があるときは使用しない
感電・発火・さらなる故障の原因になります。



段差のある場所では障害物を置くなどして落下を予防する
落下による、けがや故障の原因になります。



お手入れの際は、必ず電源を切る
けがをすることがあります。



お手入れの際は、本体のすき間に指をはさま
ないように注意する
けがをすることがあります。

⚠ 注意



クロスを取り付けずに本製品を使用しない
床面を傷つける原因になります。



ベンジン、シンナー、液体洗剤、スプレー洗剤、
アルコール、洗濯用洗剤、研磨剤、腐食剤、潤滑
剤などを使用しない
故障の原因になります。



センサー、バンパー、車輪にシールやテープ
を貼らない
センサーが正常に動作しなくなり、故障の
原因になります。



水拭き後の床面は滑りやすいので注意する
けがをすることがあります。

バッテリー（本体内蔵）・ACアダプター・急速充電スタンド

⚠ 警告



分解・修理・改造・改変をしない
液漏れ・発熱・発火・破裂の原因になります。



ブラーバ®以外に使用しない
液漏れ・発熱・発火・破裂の原因になります。



バッテリーの端子を金属などで接続しない
液漏れ・発熱・発火・破裂の原因になります。



電源コード、ACアダプター、急速充電スタ
ンド、電源プラグを破損しない
無理に曲げる、引っ張る、重い物を載せるな
どの行為により破損すると、感電・発火の原
因になります。



水洗いしない、濡らさない
感電や発火の原因になります。
*お手入れについては、「お手入れする」
(P.26)をお読みください。



火中に投じない、加熱しない
液漏れや爆発の原因になります。



ブラーバ®純正のACアダプターとバッテ
リーを使用する
液漏れ・発熱・発火・破裂の原因になります。



家庭用のコンセント(交流100V)で使用する
火災の原因になります。



電源プラグを抜くときは、コードを引っ張
らない
感電・発火の原因になります。



故障や異常があるときは使用しない
感電・発火・さらなる故障の原因になります。

バッテリー・乾電池

⚠ 警告



液漏れしたときは、素手で触らない
液が目に入ったときは、きれいな水でよく洗い、ただちに医師に相談してください。液が身体や衣服
に付いたときは、水でよく洗い流してください。

3 使用上のご注意

ブラーバ®は一般家庭用の製品です。ほかの用途にはご使用になれません。
 ブラーバ®を快適に、より安全にご使用いただくため、以下の注意事項をよくお読みください。

ブラーバ®に適した清掃場所

ブラーバ®は室内での拭き掃除専用です。
 次のような硬い床材がある場所の拭き掃除にお勧めします。

お勧めの床材	フローリング、タイル、クッションフロアなど
--------	-----------------------

使用できない場所

次のような場所でブラーバ®を使用すると、敷物や床材を傷めたり、ブラーバ®が故障したりすることがあります。

傷みやすい敷物や床材、壁材	<ul style="list-style-type: none"> ● たたみやじゅうたん、カーペット、ムートン、フェルト素材の敷物 ● 平らでないタイルの床 ● スレートやレンガのような粗い床面 ● ワックス塗りが、またはワックスを厚くかけた床面、フロアコーティングをしたフローリング床面(ご使用前に施工業者にご相談ください) ● 床暖房を設置した床面(ご使用前に施工業者にご相談ください)
水拭きできない場所	● 未塗装の床面や、耐水性でない床面
ブラーバ®が故障しやすい場所	<ul style="list-style-type: none"> ● 高く不安定な場所、風呂場などの濡れた場所 ● ストープなど高温になる機器の周辺 ● コンクリートの床、屋根裏、石畳、屋外、倉庫、工場

清掃前に準備が必要な物や場所

次の物品を、別の場所へあらかじめ移動させるか、ブラーバ®から保護してください。

保護する必要がある物	<p>ブラーバ®は障害物に当たって方向転換します。その際、障害物に振動を与えたり、まれにバンパーでこすったりします。</p> <ul style="list-style-type: none"> ● 漆塗りなど傷の付きやすい光沢のある家具や置き物、屏風など ● 軽い振動で倒れたり壊れたりしやすい花瓶などの置き物、陶磁器類、ガラス工芸品類、姿見など ● 机や台などが受けた軽い振動により、倒れたり壊れたり落下したりしやすい食器類、花瓶、置き物など
移動する必要がある物	<p>ブラーバ®に以下の物が絡まったり付着したりしないよう、清掃前に移動させるなどの準備をしてください。</p> <ul style="list-style-type: none"> ● タバコ、マッチの燃えかすなど火元になるおそれがあるもの →片付けてください ● 水、油(食用油、機械油など)、揮発性の高い液体類(アルコール、ベンジン、ガソリンなど) →片付けてください ● ペットのトイレや排泄物など →片付けてください ● 電気機器やパソコンのコード →絡まないようにまとめてください ● カーペットやマット →片付けてください ● 床につくほどの長いカーテン →持ち上げてまとめてください
ブラーバ®の動作を妨げる場所	<ul style="list-style-type: none"> ● 幅30cm未満、高さ8cm未満の狭い場所を、ブラーバ®は走行できません。ブラーバ®の通路をふさぐものを、あらかじめ移動させてください。 ● 高さ約3mm以下の床の敷居や段差などを、ブラーバ®は乗り越えてしまい、ギリギリの高さの場所では、走行中に引っ掛かってしまうことがあります。ブラーバ®が入り込まないように準備してください。カーペットと床が同じ高さの場合は、何か障害物を設置することをお勧めします。

バッテリーの正しい使いかた

ブラーバ®は内蔵されたバッテリーで動作します。使いかたを誤ると、バッテリーの寿命が大幅に縮んだり、バッテリーが破損することがありますので、以下をよくお読みになり、バッテリーを正しくお使いください。

注意 次の行為は、バッテリー破損の原因になります

- 落下などにより強い衝撃を与える
- ACアダプターが電源コンセントに接続されていない状態で、急速充電スタンドや AC アダプターにブラーバ®を接続する
- 急速充電スタンドや AC アダプターに接続せず、ブラーバ®を 1 週間以上放置する
- 直射日光が当たる場所や高温の場所に、ブラーバ®本体を放置する

注意 充電は中断しないでください

充電開始後は、 電源ボタンが青色に変わるまで、中断せずに充電してください。

バッテリーが過熱しているときは使用しない

充電中に、バッテリーカバー周辺が熱くなることがあります。そのようなときは、十分に冷めるまで待つてから、ブラーバ®を使用してください。

週に一度以上は使用する、または充電する

使用頻度が著しく低い場合、バッテリーの寿命を縮める原因になります。少なくとも1週間に一度使用するか、充電してください。

.....
● **1 週間以上使わなかったときは**

- 1 週間以上使わずに再び使用する際は、中断せずに十分に充電してください。
 - 稼働時間が短くなっていることがあります。充電→清掃→充電と何度か繰り返すと回復します。
-

充電せずに放置しない

ブラーバ®の電源が切れていてもバッテリーは少しずつ消費され、バッテリー切れになります。充電せずに放置すると、バッテリーが過放電(バッテリーあがり)を起こし、寿命が短くなったり、破損したりします。

ブラーバ®をご使用にならない場合でも、常に充電してください。

充電しても回復しないときは

過放電により、バッテリーが破損している可能性があります。
このような場合は、バッテリーを交換してください(P.28)。

ACアダプターについて



左記のマークは、取り外し可能なACアダプターであることを示します。

注意

ACアダプターは本商品以外に使用しないでください。

4 ブラーバ[®] の名称と働き

ブラーバ[®] (本体)

表面

ナビゲーションランプ

NorthStar[™]キューブからの信号に反応して、点灯や点滅をします。

青色点滅時：NorthStar[™]キューブ確認中

青色点灯時：NorthStar[™]キューブ接続中

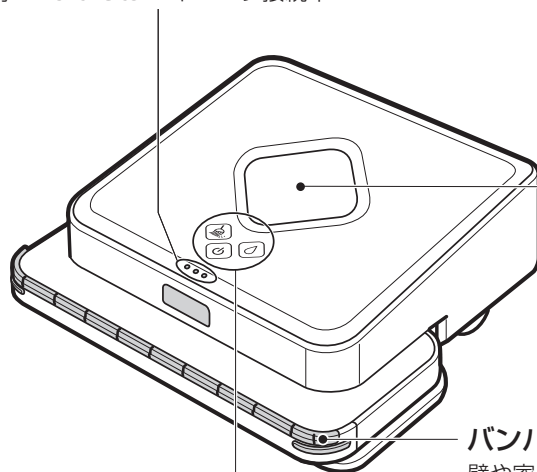

NorthStar[™]センサー

NorthStar[™]キューブからの赤外線信号を感知します。

バンパー

壁や家具などの障害物に接触したときの衝撃を和らげます。

電源ボタン

1回押すと電源がONになります。2秒間押し続けると電源がOFFになります。

青色点灯時：電源ON状態

赤色点滅時：バッテリー残量が少なくなっています

赤色点灯時：バッテリー残量がありません(充電してください)

ドライモードボタン

ドライクロスで拭き掃除をします。

1回押すと拭き掃除を開始します。拭き掃除中に押すと一時停止します。

青色点灯時：ドライモード利用中

青色点滅時：ドライモード一時停止中

ウェットモードボタン

ウェットクロスで拭き掃除をします。

1回押すと拭き掃除を開始します。拭き掃除中に押すと一時停止します。

青色点灯時：ウェットモード利用中

青色点滅時：ウェットモード一時停止中

メモ ドライモードボタンまたはウェットモードボタンを3秒以上押し続けると、クイックモードになります(P.19)。

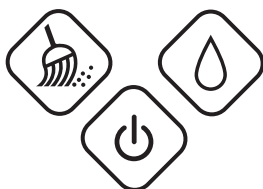

裏面

段差センサー
段差を見つけます。

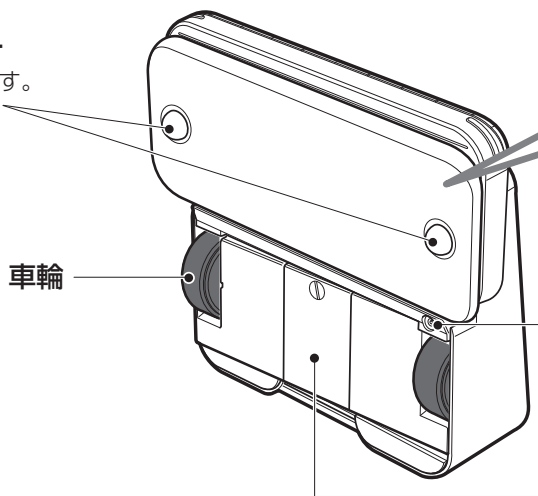

車輪

クリーニングパッド
ドライクロスを取り付けるときに
使用します。

差し込み口

A detailed diagram of the charging port, showing a rectangular slot with internal contacts and a small circular opening on the left side.

充電端子
ACアダプター（付属）をブラーバ®
に接続するときに使います。

バッテリーカバー
バッテリーは内蔵されています。

背面

ハンドル
ブラーバ®を持ち上げるとき
に、ここを持ちます。

A diagram showing a hand grasping a handle on top of the device. The handle is a rectangular grip with a diamond-shaped cutout in the center.

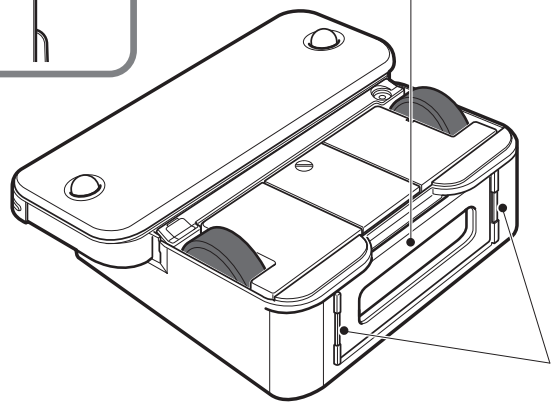

充電用接続部

5 付属品の名称と働き

ウェットクリーニングパッド

ウェットクロスでの水拭き掃除用パッドです。

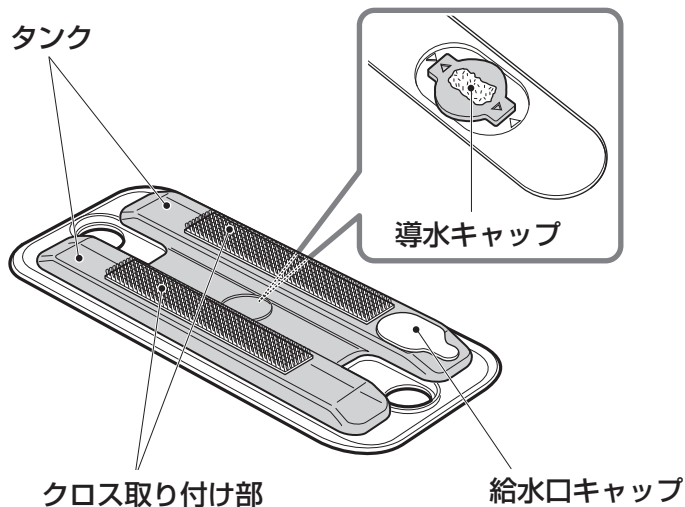

ノーススター NorthStar™キューブ

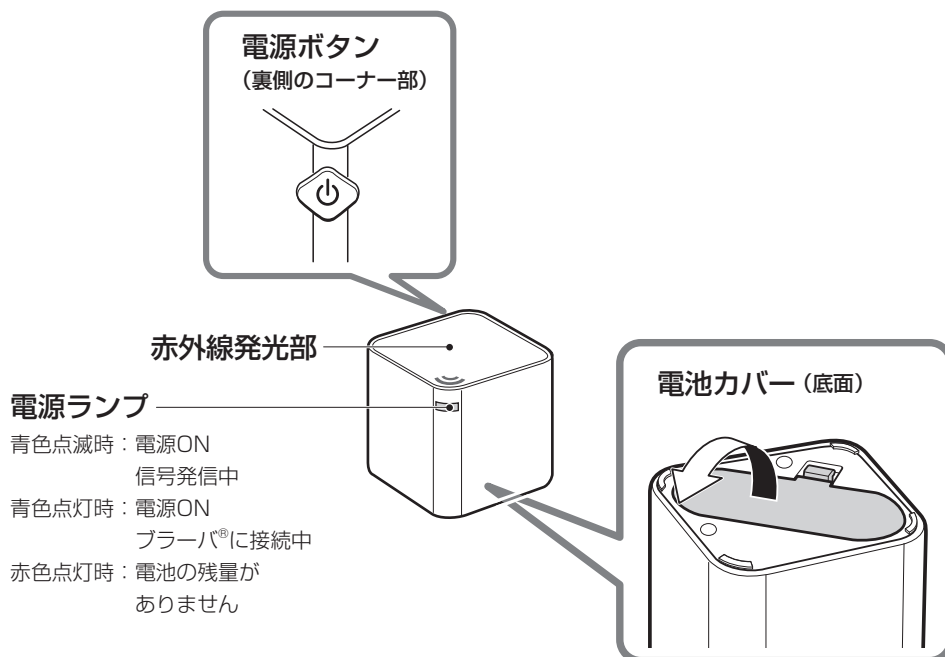

使ってみる

この章では、ブラーバ®の基本的な使いかたを紹介します。
次の順序でお読みください。

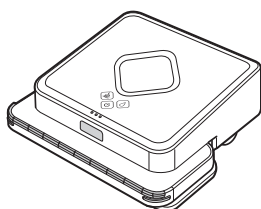

はじめて使うとき

1 バッテリーを充電する(P.12)

日常の清掃

2 クリーニングパッドを準備する(P.14)



3 NorthStar™キューブを
セットする(P.15)



4 部屋を清掃する(P.18)



次の清掃に備えて、バッテリーを充電する

1 バッテリーを充電する

お使いになる前に、内蔵されたバッテリーを充電してください。

注意

- 充電開始後は、 電源ボタンが青色に変わるまで、中断せずに充電してください。
- ウェットクリーニングパッド(P.10)を装着した状態で充電しないでください。

メモ 充電中に AC アダプターが熱くなることがありますが、安全上問題はありません。

充電方法は2通りあります

- 急速充電スタンドで充電する(P.12)
- ブラーバ®に直接つないで充電する(P.13)

急速充電スタンドで充電する(ブラーバ® 380j のみ)

- ① 急速充電スタンド(付属)を設置します。
- ② 急速充電スタンドに AC アダプター (付属)を接続します。

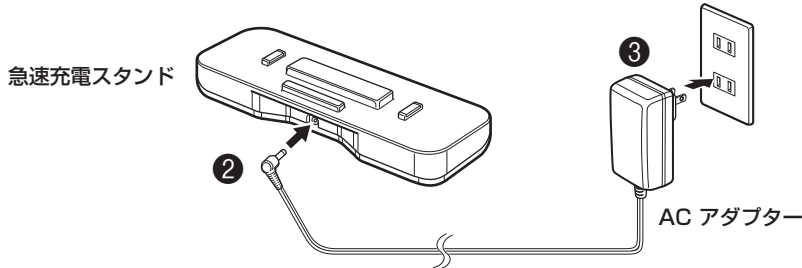

- ③ AC アダプターを電源コンセントに差し込みます。

- 急速充電スタンドの電源ランプが青色に点灯します。

- ④ 急速充電スタンドにブラーバ®を載せます。

- メロディー音が鳴り、ブラーバ®の  電源ボタンが、赤色に点滅します。

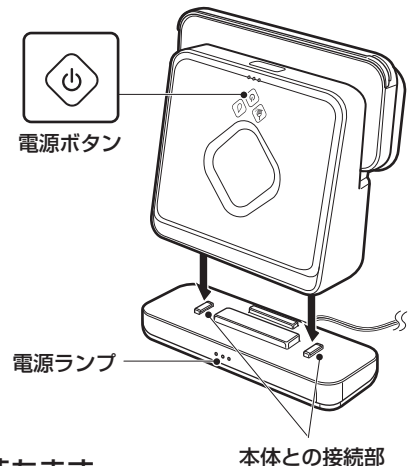

- ⑤ ブラーバ®の  電源ボタンが青色に変わるまで待ちます。

- 通常は約 2 時間かかります。
- 急速充電スタンドからブラーバ®を持ち上げると、メロディー音が鳴ります。



ブラーバ®の 電源ボタンが赤色から青色に変わらないときは

急速充電スタンドの本体との接続部とブラーバ®の充電用接続部(P.9)が確実に接触するよう、ブラーバ®を載せ直します。

載せ直しても変わらないときは、アイロボット®サービスセンターにご連絡ください(P.39)。

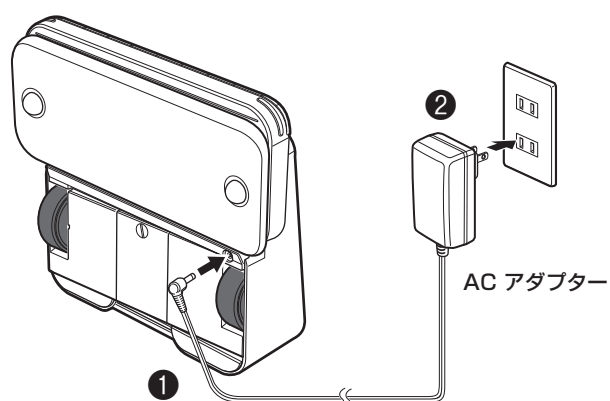
ブラーバ®に直接つないで充電する



- 1 ブラーバ®の充電端子に AC アダプター（付属）を接続します。
- 2 AC アダプターを電源コンセントに差し込みます。
 - メロディー音が鳴り、ブラーバ®の  電源ボタンが、赤色に点滅します。
- 3  電源ボタンが青色に変わるまで待ちます。
 - 通常は約 4 時間かかります。
 - ブラーバ®から AC アダプターを取り外すと、メロディー音が鳴ります。

AC アダプターをブラーバ®から取り外すには

電源コードを電源コンセントから抜いてから、AC アダプターをブラーバ®の充電端子から取り外します。

2 クリーニングパッドを準備する

ご購入時ブラーバ®に取り付けてあるクリーニングパッドへドライクロスを取り付けます。
ウェットクリーニングパッドへの取り付けかたは、「ウェットクリーニングパッドを使用する」(P.22)をご覧ください。

付属のドライクロスを使用する

1 ブラーバ®からクリーニングパッドを取り外します。

- クリーニングパッドの両側を持って取り外してください。

クリーニングパッド

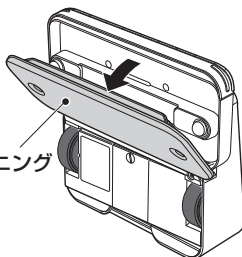

メモ

初めてご使用になるときはクリーニングパッドと本体の間に挟まれた白い紙を取り除いてください。

2 ドライクロスの「タグ」が付いている面が下になるよう、平らな床面に置いてください。

- タグが床面に接するように置きます。
- クロスには表裏があります。裏返しに装着すると十分に清掃できない可能性があります。

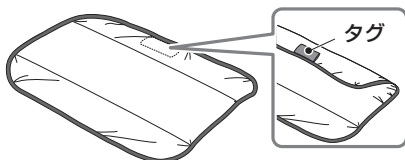

注意

クロスをクリーニングパッドの差し込み口に挟み込むときに、クリーニングパッドの中央部分にクロスがかからないようご注意ください。中央部分にクロスがかかったままブラーバ®に取り付けると、センサー機能や安全な動作に影響を及ぼす場合があります。

3 クリーニングパッドをクロスの上に図のように置き、青い差し込み口にクロスを押し込んで、しっかりと挟み込みます。

差し込み口

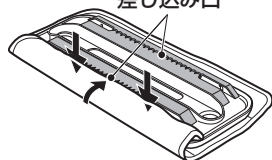

4 クリーニングパッドをブラーバ®に取り付けます。

- クリーニングパッドはマグネット式で簡単に取り付けることができます。

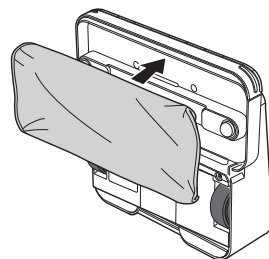

注意

マグネット部分にクリップなどの金属を挟み込まないようにご注意ください。

●クロス取り付け部 裏面

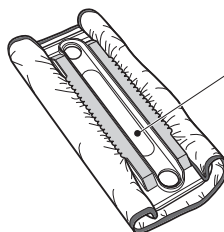

中央部分にクロスがかからないように押し込みます

市販の使い捨てクリーニングシートを使用する

クリーニングパッドには、付属のドライクロスの代わりに、市販の使い捨てクリーニングシートを取り付けることができます。クロスと同様に、差し込み口に挟み込んでお使いください。

注意

- 市販の使い捨てクリーニングシートを使用する場合は、ウェットクリーニングパッドを使用しないでください。
- シートの形状によっては、ご使用になれない場合があります。

3 NorthStar™ キューブをセットする

NorthStar™キューブは、赤外線信号を発信してブラーバ®を誘導します。

NorthStar™キューブを使わずに拭き掃除をすると

ブラーバ®はNorthStar™キューブを使わずに拭き掃除をすることもできます。ただし、拭き掃除できる範囲が狭くなったり、壁際、家具の脚周りなどの拭き掃除ができなかったり、ブラーバ®が清掃開始地点に戻らない場合があります。

NorthStar™キューブを準備する

1 NorthStar™キューブの電池カバーを開け、乾電池を入れます。

- 単2形の乾電池を2本をご用意ください。
- +極と-極の向きにご注意ください。

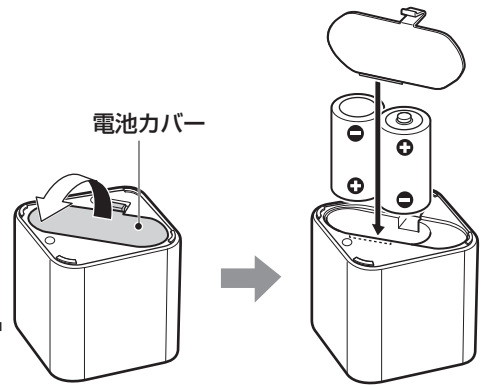

2 電池カバーを閉めます。

乾電池が消耗すると

NorthStar™キューブの電源ランプが赤色に点灯します。この場合は早めに新しい単2形乾電池2本と交換してください。

NorthStar™キューブを設置する

1 NorthStar™キューブを設置する場所を決めてください。

良い設置場所 ○	<ul style="list-style-type: none">● 清掃したいエリアのなるべく中央● テーブルやカウンターなどの上
悪い設置場所 ×	<ul style="list-style-type: none">● 清掃したいエリアの床の上● 真上に棚、扉、照明、天井ファンなどの障害物がある場所● 半径1.5m以内にテレビがある場所● 真上の天井の高さが5m以上あったり平坦ではない場所● 天井の色が黒い場所

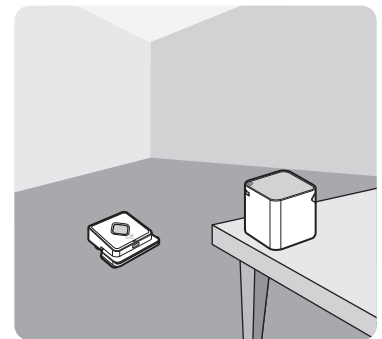

使ってみる

付属のNorthStar™キューブ1個を使って、複数の部屋を拭き掃除したい場合は、信号をできるだけ広く送信できるように、広い部屋や見通しのよい場所に設置してください。

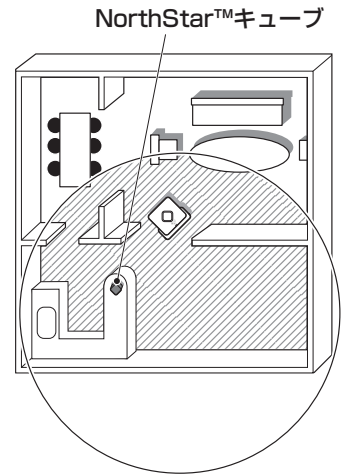

2つのNorthStar™キューブを使う

別売のNorthStar™キューブを追加すると、清掃範囲を広げることができます。
 清掃範囲を最大限拡大するためには、NorthStar™キューブ同士の間隔を6～7m離してください。

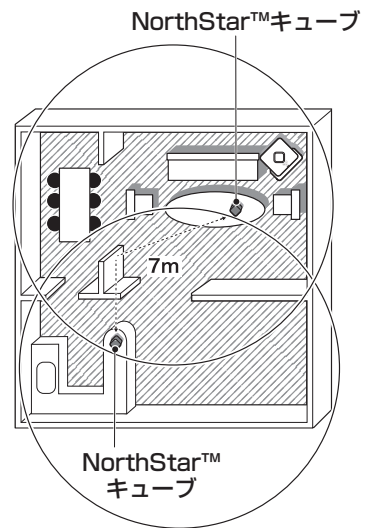

メモ

NorthStar™キューブは2つまで使用することが可能です。ご購入の際は、アイロボット®サービスセンターへご相談ください(P.39)。

NorthStar™キューブで拭き掃除ができる範囲

ドライモードの場合：
 2つのNorthStar™キューブを使うと、ドライモードでは最大112畳まで清掃面積を広げることができます。
 ウェットモードの場合：
 ウェットモードでも2つのキューブを使った拭き掃除が可能ですが、クロスの湿り気を確保するために清掃面積は最大20畳になります。

清掃面積 (最大)	モード	NorthStar™キューブ1個使用時	NorthStar™キューブ2個使用時
		ドライ	約56畳
	ウェット	約20畳	約20畳

2 NorthStar™キューブの電源ランプを部屋の中央に向け、電源ボタンを押します。

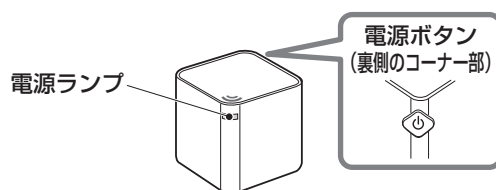

ブラーバ®への接続

NorthStar™キューブの  電源ボタンを押すと、電源ランプが青色に点滅し、ブラーバ®に赤外線信号を送信します。清掃を開始し、ブラーバ®に信号が届くと青色の点灯に変わります。

NorthStar™キューブの 電源ランプの点滅が点灯に変わらないときは

NorthStar™キューブの信号がブラーバ®に届いていません。設置の手順を確認し、やり直してください。

メモ

- 清掃が完了するまで、NorthStar™キューブを移動させないでください。
- 接続が完了するまでに数分かかる場合があります。
- ブラーバ®のナビゲーションランプは、NorthStar™キューブからの距離を示します。点灯しているランプの数が少なくなると、ブラーバ®がNorthStar™キューブから遠くなったことを示します。

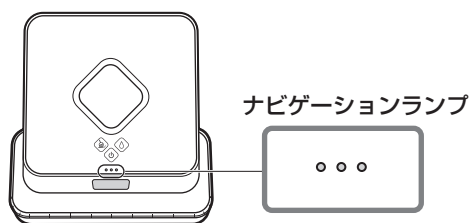

- ブラーバ®は、位置の確認をするためNorthStar™キューブの近くに移動することがあります。確認後、拭き掃除に戻ります。
- ブラーバ®は、電源を入れなおすたびに位置情報を記憶します。清掃中に一時停止した場合は、記憶した位置情報を保持します。

4 部屋を清掃する

清掃する

清掃を始める前に

保護する必要がある物を別の場所へあらかじめ移動させてください。または、障害物を設置してブラーバ®が近づかないようにしてください。詳しくは、「清掃前に準備が必要な物や場所」(P.6)をご覧ください。

1 あらかじめ設置したNorthStar™キューブの近くの床にブラーバ®を置きます。

2 ブラーバ®の  電源ボタンを押します。

- メロディー音が流れ、 電源ボタンが青色に点灯します。

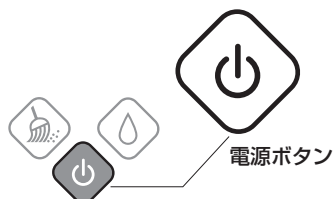

3  ドライモードボタンを押します。



- メロディー音が流れ、 ドライモードボタンが青色に点灯して、清掃を開始します。

4 清掃が完了すると、自動的にブラーバ®が停止します。

- 部屋全体の清掃が完了するとメロディー音が鳴り、ブラーバ®が清掃開始地点に戻ります。清掃開始地点に戻ると、再度メロディー音が鳴ります。
- ブラーバ®からクリーニングパッドを取り外し、本体を充電します。

5 クリーニングパッドからクロスを取り外して洗います。

- ドライクロスは十分に乾かしてからご使用ください(P.36)。

拭き掃除を一時停止するには

拭き掃除中にブラーバ®を真上に持ち上げるか、ボタンのどれか1つを押すと、ブラーバ®は拭き掃除を一時停止し、 ドライモードボタンが青色に点滅します。一時停止中は、すでに拭き掃除を終えた位置情報は保存されています。

清掃を再開するには、ブラーバ®を清掃を開始した地点に、開始時と同じ向きに置きます。その後、点滅している ドライモードボタンを押してください。清掃を再開すると、保存した位置情報に基づいて、まだ終了していないエリアに移動して拭き掃除を続けます。

メモ

- 位置が特定できるまでは、すでに拭き掃除を終了したエリアをもう一度拭き掃除したり、新しいエリアを探しに行ったりします。
- 一時停止した地点で拭き掃除を再開すると、NorthStar™キューブからの距離によっては位置の特定に時間がかかる場合があります。
- 一時停止状態から拭き掃除を再開せずにそのまま終了させたい場合は、ブラーバ®の  電源ボタンを2秒間押し続け、電源を切ってください。
- ブラーバ®とNorthStar™キューブが接続できていない状態では、正確な位置情報を記憶できません。



注意

吸引式の掃除機ではありませんので、たたみやじゅうたん、カーペットなどにはご使用にならないでください(P.6)。

クイックモードで使用する

クイックモードを使用すると、通常の30%速く拭き掃除を完了します。

基本的には通常と同じ面積をカバーしますが、家具や壁周辺などの清掃を省略することによって清掃時間を短縮します。

1  電源ボタンを押してから、 ドライモードボタン、または  ウェットモードボタンを3秒間押し続けてください。

- ビープ音が1回鳴ったあとにメロディー音が流れて、拭き掃除が始まります。

基本的なお手入れをする

ブラーバ®に汚れがたまると、ブラーバ®が誤動作したり、清掃能力が低下したりします。

特にセンサー部分が汚れたり、車輪部分にゴミが絡みついた場合、そのまま使用し続けるとバッテリーとモーターの寿命が縮まります。

ブラーバ®を長く使い続けるため、日ごろのお手入れをお願いします。

ご使用後に必ずお手入れ、確認する

ブラーバ®を裏返し、車輪部分を確認します(P.26)。

髪の毛やひもなどが絡まっていたら、取り除きます。

ブラーバ®からクロスを取り外して洗います。ドライクロスは十分に乾かしてからお使いください(P.36)。

4～5回使ったら十分にお手入れする

本体表面、車輪、センサーをお手入れします(P.26)。

お手入れが終わったら

バッテリーを充電します(P.12)。

ブラーバ®の清掃パターン

ブラーバ®は、内蔵されたナビゲーションシステムとNorthStar™キューブを使って、位置情報を記憶しながら、次のようなパターンで清掃します。

清掃パターン

- ① ブラーバ®は室内を幾つかのエリアに分け、まず本体の右側を清掃します。右側のエリアが終わったら、本体の左側のエリアへ移っていきます。
- ② 各エリアでは、はじめに障害物のないスペースを前後に移動しながら清掃します。そのあと、壁際と家具の縁に沿って清掃します。
 - 階段や段差を検知すると、他のエリアへ移動します。
 - 椅子の脚、家具、その他障害物があると、その周りを清掃してから他のエリアへ移動します。
- ③ すべてのエリアの清掃が終了すると、清掃開始地点に戻り、自動的に停止します。

注意

- 安全のため、段差のあるテラスや玄関などは、あらかじめ窓を閉めたり障害物を置くなどして道をふさいでおいってください。
- ブラーバ®は、ラグやカーペットなどの段差も検知し、乗り上げないように回避します。ただし、カーペットと床が同じ高さの場合は、何か障害物を設置することをお勧めします。

ドライモードとウェットモード

ブラーバ®は、床の乾拭き掃除と水拭き掃除をすることができます。それぞれの用途に合わせて、清掃モードを選択してください。

ドライモード

乾拭き掃除をする際には、ドライモードをご使用ください。
ドライモードでは、ブラーバ®は直進しながら清掃を始め、前後に平行移動しながら室内を清掃します。

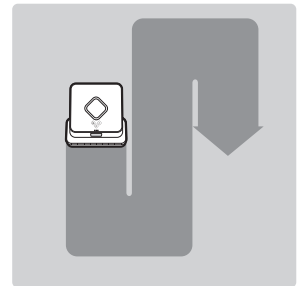

ウェットモード

水拭き掃除をする際には、ウェットモードをご使用ください。
ウェットモードでは、左右どちらかの斜め方向に少し進んだあと後退し、次に逆側の斜め方向にまた前進して後退する動きを繰り返します。

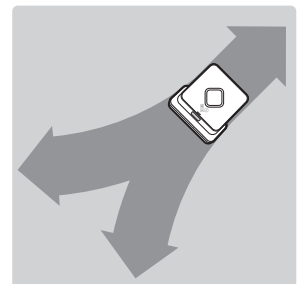

活用する

この章では、ブラーバ®で水拭き掃除をする方法を説明します。

付属のウェットクリーニングパッドは、水拭き掃除中に水分を供給することでウェットクロスを濡れた状態で長く保持することができます。

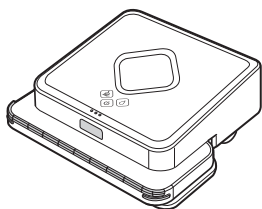

1 ウェットクリーニングパッドを使用する(P.22)

1 ウェットクリーニングパッドを使用する

ウェットクリーニングパッドを準備する

① 付属のウェットクリーニングパッドの給水口キャップを開きます。

② 給水口から水を入れ、キャップを元に戻します。

- 水道水をご使用ください。
- 水が漏れ出さないよう給水口キャップをしっかりと閉めてください。
- ウェットクリーニングパッドの表面が濡れてしまった場合は、拭き取ってからご使用ください。



ウェットクリーニングパッド

③ ウェットクロスを水で湿らせ、クロス「タグ」が付いている面が下になるよう、平らな床面に置いてください。

- タグが床面に接するように置きます。
- クロスには表裏があります。裏返しに装着すると十分に清掃できない可能性があります。

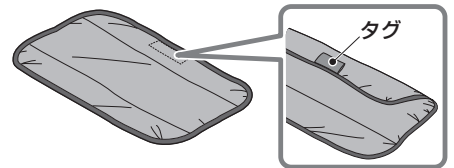

④ ウェットクリーニングパッドをクロスの上に図のように置き、クロス「両端」とウェットクリーニングパッドの取り付け部をくっつけます。

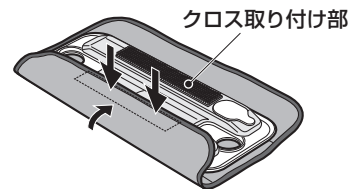

注意

- 拭き掃除中に出る水分の量は床の種類によって異なります。はじめて水拭き掃除するときは、ウェットクロスを少量の水で湿らせる程度にし、様子を見ながらクロス「の」湿り気を調整してください。
- 水を注入してキャップを閉めたとき、少量の水が漏れ出すことがありますのでご注意ください。
- ウェットクリーニングパッドには乾いたクロスや市販の使い捨てクリーニングシートを使用しないでください。

注意

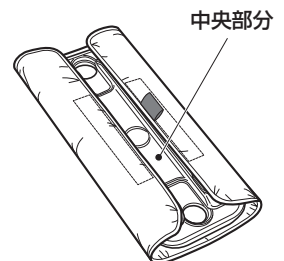

ウェットクロス「を」ウェットクリーニングパッドに取り付けるとき、ウェットクリーニングパッドの中央部分にクロスがかからないようご注意ください。中央部分にクロスがかかったままブラーバ®に取り付けると、センサー機能や安全な作動に影響を及ぼす場合があります。





ウェットクリーニングパッドで清掃する

清掃を始める前に

保護する必要がある物を別の場所へあらかじめ移動させてください。または、障害物を設置して、ブラーバ®が近づかないようにしてください。詳しくは、「清掃前に準備が必要な物や場所」(P.6)をご覧ください。

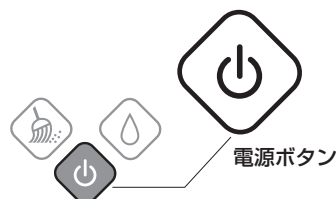
- 1 あらかじめ設置したNorthStar™キューブの近くの床にブラーバ®を置きます。
- 2 ブラーバ®の  電源ボタンを押します。
 - メロディー音が流れ、 電源ボタンが青色に点灯します。



- 3  ウェットモードボタンを押します。

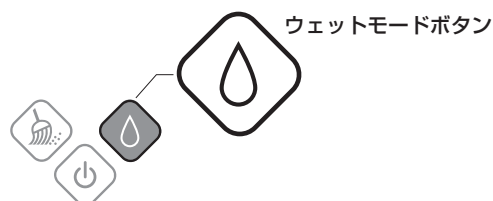

- メロディー音が流れ、 ウェットモードボタンが青色に点灯して、清掃を開始します。
- 4 清掃が完了すると、自動的にブラーバ®が停止します。
 - 部屋全体の清掃が完了するとメロディー音が鳴り、ブラーバ®が清掃開始地点に戻ります。清掃開始地点に戻ると、再度メロディー音が鳴ります。
 - ブラーバ®からクリーニングパッドを取り外し、本体を充電します。
 - 5 ウェットクリーニングパッドからクロスを取り外して洗います。
 - 洗濯方法については「クロス仕様」(P.36)をお読みください。

水拭き掃除を一時停止するには

一時停止については、「拭き掃除を一時停止するには」(P.18)をご覧ください。

注意

- 初めてウェットモードを使用するときは、目を離さずに見守ってください。水分が多めに出てしまって床に水が残る場合があります。
- 水拭き掃除が終わったら、ウェットクリーニングパッドが付いたままブラーバ®を床に放置せず、すぐに片付けてください。
- ウェットクリーニングパッドをブラーバ®に装着した状態で充電しないでください。

ウェットクリーニングパッドのお手入れをする

- ① ウェットクリーニングパッドのタンクに残っている水を出し切ります。
- ② 内部が完全に乾くまで給水口キャップは開けたままにします。
 - パッドが濡れている状態で本体に取り付けたまま保管しないでください。

注意

- ウェットクリーニングパッドには水以外の液体を入れないでください。
- ウェットクリーニングパッドは、十分に乾かしてからブラーバ®に取り付けてください。

お手入れする

この章では、ブラーバ®のお手入れの方法を紹介します。ブラーバ®を長く使い続けるため、4～5回使ったら、それぞれの部品をお手入れしてください。

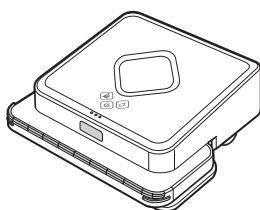

1 お手入れする(P.26)

注意

- お手入れ中は、ブラーバ®のボタンを押さないようご注意ください。
- 有機溶剤(シンナー、ベンジン、アルコールなど)は使用しないでください。
- 可燃性のダストスプレーは使用しないでください。

ご用意いただくもの

一般的な掃除機	ブラーバ®に張り付いたホコリや、すき間に入り込んだホコリを吸い取ります。すき間用の細いノズルを取り付けて使うことをお勧めします。
綿棒またはティッシュペーパー	センサーなどの汚れを拭き取ります。
柔らかい布、化学ぞうきん、ウェットティッシュ	ブラーバ®の表面汚れを拭き取ります。
新聞紙など	床を汚さないように、ブラーバ®の下に敷きます。
ピンセット	ブラーバ®のすき間に入り込んだホコリを取り除くときに使います。

長期間使用しない場合には

NorthStar™キューブから単2乾電池を取り外してください。

1 お手入れする

表面をお手入れする

- 1 ブラーバ®の電源を切ります。急速充電スタンドは、AC アダプターを電源コンセントから抜いてください。
- 2 柔らかい布、化学ぞうきん、ウェットティッシュなどを使ってブラーバ®やNorthStar™キューブ、急速充電スタンドの表面のホコリや汚れを拭き取ります。
- 3 表面に張り付いたホコリや、すき間に入り込んだホコリは、掃除機を使って吸い取ってください。

注意

ブラーバ®やNorthStar™キューブ、急速充電スタンドを水で洗い流したり水に浸したりしないでください。

車輪を清掃する

- 1 ブラーバ®の電源を切ります。
- 2 車輪のホコリや汚れを布などで拭き取ります。
- 3 車輪と本体のすき間に付着したゴミは、ピンセットなどを使って取り除いてください。

メモ

車輪にゴミが付いていないか定期的に確認し、取り除いてください。

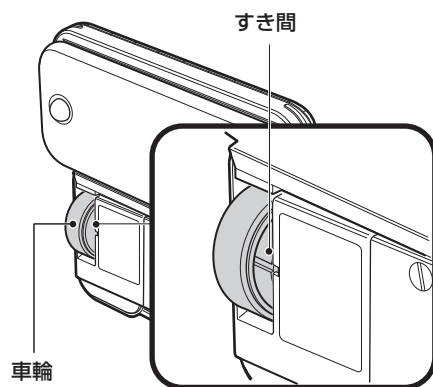

センサーなどを清掃する

- 1 柔らかい布や化学ぞうきんなどで、ブラーバ®のセンサーや、NorthStar™キューブの赤外線発光部の汚れを拭き取ります。

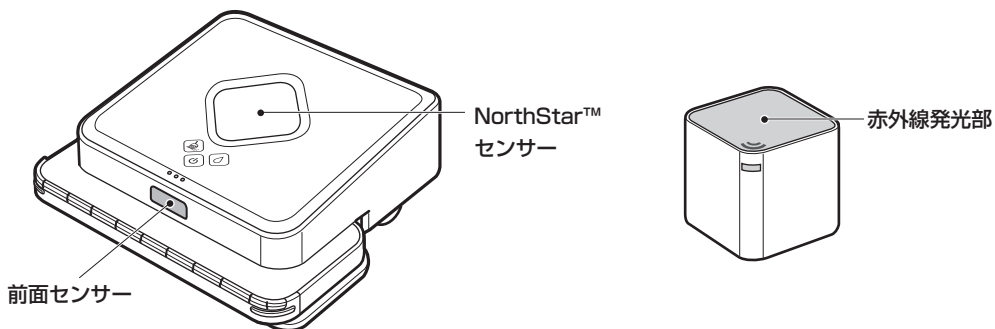

困ったときは

この章では、トラブルの解決方法や、交換が必要な付属品の交換方法などを紹介します。

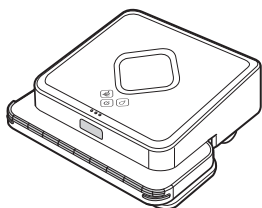

- 1** 交換が必要な付属品(P.28)
- 2** よくあるご質問(P.30)
- 3** 故障かなと思ったら(P.32)
- 4** エラー表示(P.34)
- 5** アフターサービス(P.35)
- 6** 製品仕様など(P.36)
- 7** さくいん(P.38)

1 交換が必要な付属品

ご案内

以下は交換が必要な付属品です。交換時期になったら、新しい部品に交換してください。

部品名	交換時期の目安
導水キャップ	キャップが汚くなったり、摩耗したとき
バッテリー	稼働時間が著しく短くなったとき
ドライクロス	クロスが傷んできたとき
ウェットクロス	クロスが傷んできたとき

交換が必要な付属品のお求めは

アイロボット®サービスセンターにお問い合わせください(P.39)。

導水キャップを交換する

導水キャップが汚くなったり摩耗したりしたら、新しいものと交換してください。交換するときは、ゴムのつまみを引っ張り、導水キャップを外してください。新しい導水キャップを取り付けたら、水漏れしないようしっかりと押し込んでください。

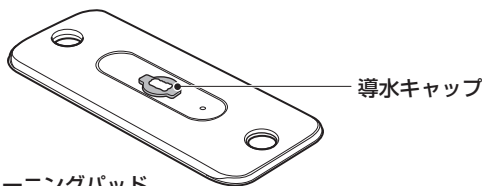

注意

導水キャップの矢印とウェットクリーニングパッドの矢印が向き合うように取り付けてください。



バッテリーを交換する

ブラーバ®の稼働時間が著しく短くなったときに交換してください。

メモ

マイナスドライバーをご用意ください。

- 1 ブラーバ®の電源を切り、裏返します。
- 2 バッテリーカバーのネジを緩め、カバーを取り外します。
 - ネジは外せません。

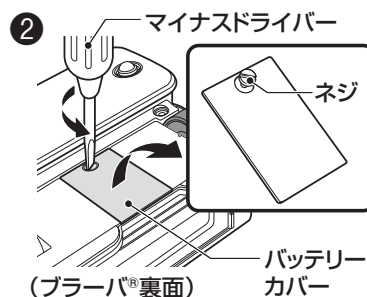

③ バッテリーのケーブルを指でつまみながら、バッテリーを引き出します。

- バッテリーのプラグがブラーバ®に差し込まれています。ケーブルを強く引っばると、破損や故障の原因となります。

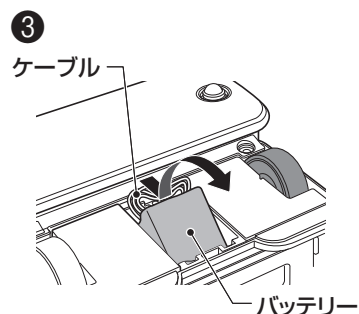

④ バッテリーのプラグをブラーバ®から取り外します。

- 破損を避けるため、ケーブルはプラグ側の根元をつまんで引っばります。

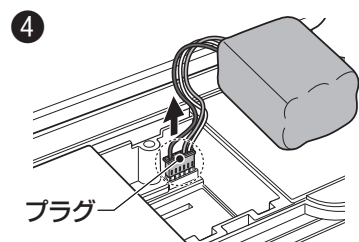

⑤ 新しいバッテリーのプラグをブラーバ®に差し込みます。

- ケーブルのプラグ側の根元をつまみ、奥までしっかりと差し込みます。
- プラグの向きは、図のように右端が白いケーブルになるよう挿入します。

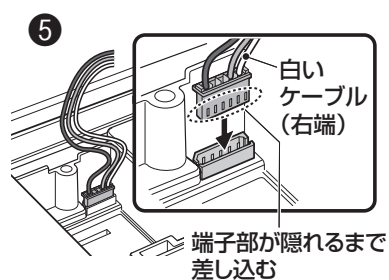

⑥ ケーブルをバッテリーの下にはさみ込まないよう、ケーブルを指で持ち上げながら、バッテリーを取り付けます。

⑦ ケーブルを空いているスペースに押し込みます。

- ネジ穴の上にケーブルが乗らないように注意します。

⑧ バッテリーカバーを取り付け、ネジを締めます。

- バッテリーのケーブルを挟まないように注意します。

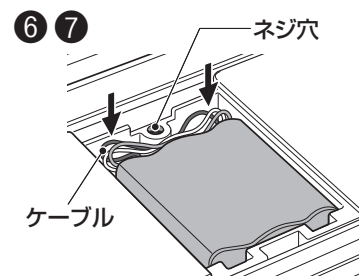

古いバッテリーを処分するには

充電式電池リサイクル協力店、または協力自治体へお持ちください(P.36)。

注意

バッテリーを覆っているビニール製の保護シートは、はがさないでください。

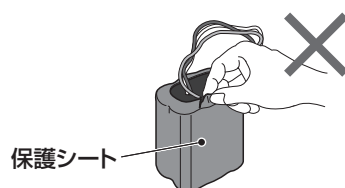

困ったときは

2 よくあるご質問

●充電にはどれくらい時間がかかるの？

急速充電スタンド使用時は約2時間、本体での直接充電時は約4時間で充電できます。

●家具や床、壁(漆喰やけいそう土などの塗り壁)を傷つけないの？

デリケートな床材や壁(漆喰やけいそう土などの塗り壁)、漆塗りなど光沢のある家具の近くでは使用しないでください。まれに、傷が残る場合があります。

●どんな床でも使えるの？

フローリング、タイル、クッションフロアなどの硬い床材で使用できます。たたみやじゅうたん、カーペット、ムートン、フェルト素材の敷物ではご使用にならないでください。故障の原因となります(保証の対象外となります)。

●屋外でも使えるの？

ブラーバ®は屋内専用です。屋外での使用は故障の原因となりますので、ご使用にならないでください(保証の対象外となります)。

●ペットや子供がいても大丈夫？

自律走行するブラーバ®の性質上、万一の可能性を考慮して、お子さまやペットをブラーバ®に近づけないよう、ご注意ください。また、ペットのトイレや排泄物などは片付けてからご使用ください(本体内部に排泄物などが入り込んだ場合、保証の対象外となります)。

●ペットの毛は吸い取れるの？

ブラーバ®は拭き掃除専用なので、吸引は行いません。ペットの毛や細かいホコリは、完全には取りきれない場合があります。

●部屋の隅や壁際も清掃できるの？

ブラーバ®は部屋の隅や壁際も清掃します。ただし、ブラーバ®が届かない場所は拭き残すことがあります。

●ベッドや家具の下は清掃できるの？

高さ 8cm以上、幅 30 cm以上の空間であれば、ブラーバ®は家具などの下に入り込んで清掃します。

●どれくらいの広さを清掃できるの？

部屋の形状、家具の配置、室温などによって異なりますが、次のような目安で清掃できます。(ご購入時に付属しているNorthStar™キューブは1個です)

清掃面積 (最大)	モード	NorthStar™キューブ1個使用時	NorthStar™キューブ2個使用時
	ドライ		約56畳
	ウェット	約20畳	約20畳

●複数の部屋を清掃できるの？

部屋と部屋の間に段差がない状況でしたら清掃できます。
清掃可能な広さにつきましては上のご質問をご確認ください。

●ブラーバ®はお部屋の形状を記憶するの？

ブラーバ®は、内蔵されたナビゲーションシステムと付属のNorthStar™キューブを使って、位置情報を記憶します。

●**付属のクロスのお手入れ方法は？**

付属のクロスが汚れた場合は、60℃以下の水で洗ってください。塩素系漂白剤の使用、アイロン掛け、ドライクリーニングはできません。洗濯機での洗濯も可能ですが、クロスは自然乾燥してください。また、ドライクロスを洗濯した際は、十分に乾かしてからご使用ください。

●**保証書を紛失した**

保証書を紛失した場合、保証期間内であっても保証が無効となります。なくさないよう大切に保管してください。

●**持っていくのでその場で修理して欲しい／出張サポートして欲しい**

アイロボット®サービスセンターでの直接の受付、修理、および出張サポートなどは行っておりません。修理とサポートに関しましては、アイロボット®サービスセンターにお問い合わせください(P.39)。

●**セキュリティシステムを導入していますが、ブラーバ®は使えるの？**

セキュリティシステムを解除している状態では使用できますが、セキュリティシステムが稼働している状態では、清掃中のブラーバ®が「侵入者」と認識され、セキュリティシステムが作動しますので、ご使用はお控えください。

●**インターネット等で販売されているアイロボット®社製ではない付属品は使っていいの？**

アイロボット®社製ではないものを装着しご使用された場合には、ブラーバ®の性能や安全性が保証できかねますので、ご使用はお控えください。

3 故障かなと思ったら

修理サービスをご依頼される前に、次のことをご確認ください。

ブラーバ[®]本体

このようなときは	ご確認ください
狭いエリアしか清掃しない／正しく動作しない	<ul style="list-style-type: none"> ● NorthStar™キューブの電源がONになっており、適切な場所に設置されているか確認してください。また、NorthStar™キューブの設置場所に次のような干渉がないか確認してください。 <ul style="list-style-type: none"> － NorthStar™キューブの真上に棚、照明、天井ファンなどの障害物がないか － NorthStar™キューブの真上の天井の高さが5m以上あったり、平坦ではなかったり、黒かったりしないか － NorthStar™キューブの半径1.5m以内にテレビがないか ● クロスを取り外し、装着し直してください。その際には、次の点にご注意ください。 <ul style="list-style-type: none"> － クリーニングパッドの中央部分にクロスがかぶらないようにしてください。 － クロスが折り重なっていないか確認してください。重なっているとクリーニングパッドが正しく本体に装着されないことがあります。 ● 車輪部分にゴミがたまっている場合は、ゴミを取り除いてください。 ● 車輪部分が破損していないかを確認してください。破損している場合には、アイロボット[®]サービスセンターにご連絡ください(P.39)。 ● 車輪が空回りしている場合は、布でホコリなどを拭き取ります。 ● バンパー部分のホコリを落とすため、バンパーを軽く数回押し込んでください。
ブラーバ [®] が逆走する	<ul style="list-style-type: none"> ● クロスを取り外し、装着し直してください。その際には、次の点にご注意ください。 <ul style="list-style-type: none"> － クリーニングパッドの中央部分にクロスがかぶらないようにしてください。 － クロスが折り重なっていないか確認してください。重なっているとクリーニングパッドが正しく本体に装着されないことがあります。 ● 床面に凹凸があったり、目地の幅が広がったりする場合は、本体を凹凸の少ない場所に移動してください。
通常の清掃パターンと異なる動きをする	<ul style="list-style-type: none"> ● 前回の拭き掃除時の一時停止モードが残っている可能性があります。一度ブラーバ[®]の電源を切り、一時停止モードを終了させてください。
一時停止後に再開すると、同じエリアを清掃する	<ul style="list-style-type: none"> ● 一時停止後、ブラーバ[®]が自分の位置を特定するまで、同じ場所を繰り返し清掃する可能性があります。ブラーバ[®]が早く自分の位置を特定するためには、ブラーバ[®]を清掃を始めたときと同じ位置に、同じ向きで置いてから清掃を再開してください。
バッテリーの持ちが悪い	<ul style="list-style-type: none"> ● ブラーバ[®]に付属されたACアダプターを使用しているか確認してください。ACアダプターは付属のものしか使えません。 ● 急速充電スタンドを使用せず、ACアダプターを本体に直接接続して十分に充電してください。 ● バッテリーの寿命かもしれません。バッテリーを新しいものに交換してください(P.28)。

NorthStar™キューブ

このようなときは	ご確認ください
ブラーバ®がNorthStar™キューブに接続しない	<ul style="list-style-type: none"> ● ブラーバ®とNorthStar™キューブを次の手順で接続してください。 <ol style="list-style-type: none"> ① NorthStar™キューブの電源を入れ、適切な場所に設置してください(P.15)。NorthStar™キューブの電源ランプを部屋の中央に向けます。 ② ブラーバ®をNorthStar™キューブから半径約1.8m以内の場所に、NorthStar™キューブの方に向けて置き、ブラーバ®の電源を入れます。 ③ ブラーバ®にドライクロスを装着した状態で  ドライモードボタンを押すと、本体がNorthStar™キューブの方向に動き出します。NorthStar™キューブに接続すると、ブラーバ®のナビゲーションランプが青色に点灯します。このとき、NorthStar™キューブの電源ランプも青色に点灯します。
NorthStar™キューブの電源が入らない	<ul style="list-style-type: none"> ● 単2形乾電池が切れています。2本とも新しい乾電池に交換してください。挿入時には+極と-極の向きを確認してください。 ● 単2形乾電池が正しく挿入されていません。+極と-極の向きを確認し、入れ直してください。
NorthStar™キューブの電源ランプが赤色に点灯している	<ul style="list-style-type: none"> ● 単2形乾電池が切れています。2本とも新しい乾電池に交換してください。挿入時には+極と-極の向きを確認してください。
ブラーバ®の清掃中にNorthStar™キューブの電源が切れる	<ul style="list-style-type: none"> ● 他の電気機器の信号が干渉しています。NorthStar™キューブはテレビから1.5m以上離れた場所に置いてください。また、蛍光灯の真下にはNorthStar™キューブを設置しないでください。 ● ブラーバ®がNorthStar™キューブからの信号範囲外に出ると、NorthStar™キューブの電源は切れます。ブラーバ®が信号範囲内に戻ってくると、再度電源を入れるようブラーバ®が信号を送ります。
2つのNorthStar™キューブを設置しているのに1つしか使われていない	<ul style="list-style-type: none"> ● NorthStar™キューブが適切な場所に設置されているか確認してください(P.15)。

ウェットクリーニングパッド

このようなときは	ご確認ください
水漏れしている、またはブラーバ®が通ったあとに水溜りができている	<ul style="list-style-type: none"> ● 導水キャップまたは給水口キャップが緩んでいないか確認してください。
ウェットクリーニングパッドに水が入っているのにクロスが乾いてしまう	<ul style="list-style-type: none"> ● 導水キャップが汚くなったり摩耗している場合は、新しい導水キャップに交換してください(P.28)。

その他のトラブルが起きたときは

アイロボット®サービスセンターにお問い合わせください(P.39)。

4 エラー表示

清掃中や充電中に何らかの異常が発生すると、ブラーバ®はエラー表示で異常をお知らせします。エラー表示の内容に応じて、次の表に従い対処してください。
下記の対処方法をお試しになっても解決しない場合は、アイロボット®サービスセンターにお問い合わせください(P.39)。

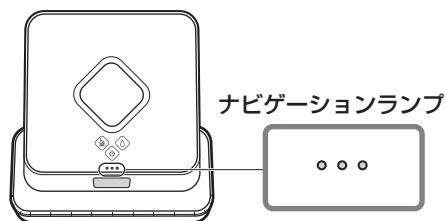

ナビゲーションランプによる清掃中のエラー表示

エラー表示	おもな対処方法
中央のランプが赤色に点灯する	<ul style="list-style-type: none"> ●システムエラーです。次の手順で操作してください。 <ol style="list-style-type: none"> ①ブラーバ®の ④電源ボタンを長押しして、本体の電源を切ります。 ②左右の車輪がスムーズに回ることを確認してください。 ③ドライクロスを装着し、ブラーバ®を床に置いて電源を入れます。 ④中央のランプが赤色に点灯しなければ、⑤ドライモードボタンを押します。 ⑤中央のランプが赤色に点灯する場合は、アイロボット®サービスセンターにご連絡ください(P.39)。
中央のランプが2～6回赤色に点滅する	<ul style="list-style-type: none"> ●ブラーバ®を別の場所に移動させて再起動してください。
中央のランプが14回以上赤色に点滅する	<ul style="list-style-type: none"> ●モーターが過熱状態にあります。電源を切り、温度が下がるまで十分に放置してから、別の場所に移動させて再起動してください。
④ドライモードボタンまたは④ウェットモードボタンを押すと中央のランプが赤色に一度点灯し、ビープ音が3回鳴る	<ul style="list-style-type: none"> ●クロスを取り外し、装着し直してください。その際には、次の点にご注意ください。 <ul style="list-style-type: none"> ークリーニングパッドの中央部分にクロスがかぶらないようにしてください。 ークロスが折り重なっていないか確認してください。重なっているとクリーニングパッドが正しく本体に装着されることがあります。

ナビゲーションランプによる充電中のエラー表示

エラー表示	おもな対処方法
中央のランプが赤色に点灯する	<ul style="list-style-type: none"> ●システムエラーです。次の手順で操作してください。 <ol style="list-style-type: none"> ①ブラーバ®の ④電源ボタンを長押しして、本体の電源を切ります。 ②左右の車輪がスムーズに回ることを確認してください。 ③ドライクロスを装着し、ブラーバ®を床に置いて電源を入れます。 ④中央のランプが赤色に点灯しなければ、⑤ドライモードボタンを押します。 ⑤中央のランプが赤色に点灯する場合は、アイロボット®サービスセンターにご連絡ください(P.39)。
中央のランプが7～8回赤色に点滅する	<ul style="list-style-type: none"> ●充電エラーです。アイロボット®サービスセンターにご連絡ください(P.39)。
充電中、ナビゲーションランプや各ボタンすべてが点滅し、本体からビープ音が聞こえる	<ul style="list-style-type: none"> ●付属以外のACアダプターが接続されています。必ず製品に同梱されているACアダプターをご使用ください。

5 アフターサービス

修理に関するご相談

まず、「使用上のご注意」(P.6)と「故障かなと思ったら」(P.32)をご確認ください。それでも解決しない場合は、アイロボット®サービスセンターにお問い合わせください(P.39)。製品の保証期間については、「保証書と保証期間」(P.2)をお読みください。

分解・清掃が特に困難なとき

保証期間内であっても、有料対応となることがあります。詳しくは、アイロボット®サービスセンターまでお問い合わせください(P.39)。

分解・清掃が特に困難になることの例

- 本体内部にペットの排泄物などが入り込んだ
- 粘着式の除虫シートが絡まった
- 水などの液体で本体が濡れた

有料メンテナンスのご案内

各種メンテナンスにつきましては、アイロボット®サービスセンターまでお問い合わせください(P.39)。

6 製品仕様など

仕様一覧

機種名	ブラーバ® 371j	ブラーバ® 380j
製造元	アイロボット®社(アメリカ・マサチューセッツ州) 原産国：中国	
電源方式	充電式ニッケル水素バッテリー	
充電時間	最大4時間	直接充電時：最大4時間 急速充電スタンド使用時： 最大2時間
消費電力(充電時)	35W	
清掃面積	ドライモード：約56畳(最大112畳) / ウェットモード：最大20畳	
製品寸法(本体)	244mm (幅) × 216mm (奥行き) × 79mm (高さ)	
製品重量(本体)	約1.8kg (バッテリー装着時 / クリーニングパッドを除く)	
充電器 (ACアダプター)	入力：100V 50/60Hz、出力：12V DC 1A	

クロス仕様



ポリエステル80% ナイロン20%

アイロボットジャパン合同会社
東京都新宿区下宮比町2-26 KDX飯田橋ビル3F

商標について

- iRobot、iRobotロゴ、アイロボット、Braava、ブラーバ、NorthStarはアイロボット®社の商標または登録商標です。

古いバッテリーの処分について

充電式電池リサイクル協力店、または協力自治体へお持ちください。
安全のため、プラグの端子部が隠れるようにビニールテープを巻きつけてから、ケーブルをバッテリーにテープなどで固定してください。

お問い合わせ：JBRC

<http://www.jbrc.com/>

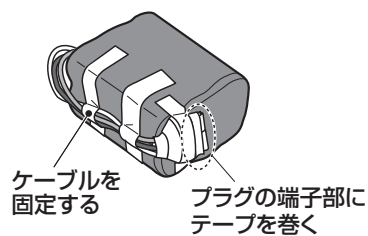

Ni-MH

リサイクルにご協力ください。ご使用済みのバッテリーは貴重な資源です。
廃棄しないで、充電式電池リサイクル店へご持参ください。

7 さくいん

英字

AC アダプター.....	5, 12, 13
NorthStar™キューブ.....	10, 15, 26
NorthStar™センサー.....	8, 26

あ行

アイロボット®サービスセンター.....	39
一時停止.....	18
ウェットクリーニングパッド.....	10, 22, 28
ウェットクロス.....	22, 28, 36
ウェットモード.....	20
ウェットモードボタン.....	8, 23
エラー表示.....	34

か行

乾電池.....	5, 15
給水口キャップ.....	10, 22
急速充電スタンド.....	5, 12
クイックモード.....	19
クリーニングパッド.....	9, 14
固定ゴム.....	1

さ行

差し込み口.....	9, 14
車輪.....	9, 26
充電.....	7, 12, 13
充電端子.....	9, 13
充電用接続部.....	4, 9, 12
修理.....	35
清掃パターン.....	20
清掃面積.....	16
製品番号.....	3
赤外線発光部.....	10, 26
センサー.....	8, 9, 26
前面センサー.....	26

た行

タンク.....	10
段差センサー.....	9
電源ボタン.....	8, 10
電源ランプ.....	10, 12
電池カバー.....	10
導水キャップ.....	10, 28
ドライクロス.....	14, 18, 28, 36
ドライモード.....	20
ドライモードボタン.....	8, 18

な行

ナビゲーションランプ.....	8, 17, 34
-----------------	-----------

は行

バッテリー.....	5, 7, 12, 28
バッテリーカバー.....	9, 28
バッテリーの処分.....	37
ハンドル.....	9
バンパー.....	8
ビーブ音.....	19, 34
保証書.....	2, 40

や行

ユーザー登録.....	3
-------------	---

書名	フロアモッピングロボット ブラーバ® 371j / 380j取扱説明書
発行日	2017年4月1日
発売元	アイロボットジャパン合同会社
住所	〒162-0822 東京都新宿区下宮比町2番26号 KDX 飯田橋ビル 3F

●ご不明な点や修理に関するご相談は●

お問い合わせの前に、まずは本書でご確認ください

- ・「使用上のご注意」(P.6)
- ・「故障かなと思ったら」(P.32)

これらをご用意ください

- ・ 製品
- ・ 保証書（裏表紙）
- ・ 最後に正常動作した日付
- ・ 最後に充電した日付

●ご不明な点や修理に関するご相談は● アイロボット®サービスセンター

TEL：0120-046-669（通話無料）※1

受付時間 9:30 ~ 17:30（月～日曜日および祝祭日）※2・3

- ※1 携帯・PHSからもご利用いただけます。
- ※2 午前中は大変混みますので、比較的つながりやすい午後におかけください。
- ※3 年末年始、ゴールデンウィークはお休みさせていただきます。また、弊社都合によりお休みさせていただく場合がございます。あらかじめご了承ください。
- ※4 お客様からご提供いただいた個人情報は、お問い合わせへの対応、カタログの発送、その他情報提供に利用させていただきます。
個人情報の取り扱い： <http://www.irobot-jp.com/policy/>

ホームページ <http://www.irobot-jp.com/braava/>

交換が必要な付属品・補修部品などのお求めは

交換が必要な付属品（P.28）や補修部品などをお求めの際は、アイロボット®サービスセンター（上記）にお問い合わせください。

お買い上げ合計金額が 10,000 円（税抜）以上の場合、国内配送料と代引手数料は無料になります。10,000 円（税抜）未満の場合は、国内配送料と代引手数料合計 900 円（税抜）をいただきます。

お支払い方法は、離諸島・一部地域を除き、代金引換（現金・クレジットカード・デビットカード使用可能）です。詳しくは、お問い合わせ時にご確認ください。

.....

注意

- ・ 修理のために交換した部品・付属品および製品は、弊社で引き取らせていただきます。
- ・ 製品を使用したことによって発生した損害については、製品の性質上、責任を負いかねます。
- ・ 製品は日本仕様です。日本国外で使用された場合、責任を負いかねます。

保証書

このたびは、お買い上げ誠にありがとうございます。

お客様の正常なご使用状態で万一故障した場合は、本保証書に記載された条件を基に修理をいたします。

修理の際は、必ずこの保証書を添えてご依頼ください。

保証期間 ご購入日	年 月 日から 1 年間	製品番号
販売店名・住所・電話番号	お客様情報（必須） 氏名： 住所： 電話番号：	

・販売店様へ

この保証書に購入日、貴販売店名、ご住所、電話番号をご記入またはご捺印の上、お客様にお渡しください。

保証事項

- 取扱説明書及び同梱している資材に従った屋内での正常な使用で故障した場合に、本保証書の記載内容に基づき無料修理致します。
- 保証期間中に故障して無料修理を受ける場合には、商品と本保証書をご提示または送付の上、依頼してください。
- 修理はアイロボット®サービスセンターへのご連絡により承っております。
- 保証期間内でも次の場合には有料修理となります。
 - 本保証書をご提示されないとき。
 - 本保証書の所定事項の未記入、記入事項を改ざんされたもの、及び販売店の表示がないとき（但し未記入の場合でも、領収書、納品書等ご購入年月日とご購入店を証明できるものをあわせてご提示いただくことにより保証サービスをご提供いたします）。
 - 火災、地震、水害、落雷、その他の天変地異、異常電圧による故障及び損傷。
 - ご購入後の運送・移動時の落下等、苛酷な環境での使用時、お取り扱いが不適切なために生じた故障及び損傷。
- 取扱説明書及び同梱している資材に記載の使用法、または注意、警告に反するお取り扱いによって発生した故障及び損傷。
- 改造、改変またはご使用の責任に帰すると認められる故障及び損傷。
- 消耗品や補修部品の交換。
- 保証期間内でも次の場合には当社はその責に任じません。
 - 電力、ISP（インターネットサービスプロバイダー）のサービス、ワイヤレスネットワークの機能停止、増減変動、中断等、当社の責めによらない外的要因によるもの。
 - ご利用の無線の信号品質の低下や変動によるもの。
- 本商品の故障またはその使用上生じたお客様の損害について当社はその責に任じません。
- 保証書は商品を日本国内において使用した場合のみ有効です。
- 保証書は再発行いたしませんので紛失しないよう大切に保管してください。
※保証書は、本書に明示した期間、条件のもとにおいて無料修理をお約束するものです。従って、この保証書によってお客様の法律上の権利を制限するものではありませんので、保証期間経過後の修理について、詳しくはアイロボット®サービスセンターまでお問い合わせください。

《発売元》

アイロボットジャパン合同会社

〒162-0822 東京都新宿区下宮比町 2 番 26 号 KDX 飯田橋ビル 3F

TEL:0120-046-669（通話無料）

●ご不明な点や修理に関するご相談は●

アイロボット®サービスセンター

TEL : 0120-046-669（通話無料）※1 受付時間 9:30 ~ 17:30（月～日曜日および祝祭日）※2・3

ホームページ <http://www.irobot-jp.com/braava/>

- ※1 携帯・PHS からのご利用いただけます。
- ※2 午前中は大変混み合いますので、比較的つながりやすい午後におかけください。
- ※3 年末年始、ゴールデンウィークはお休みさせていただきます。また、弊社都合によりお休みさせていただく場合がございます。あらかじめご了承ください。
- ※4 お客様からご提供いただいた個人情報、お問い合わせへの対応、カタログの発送、その他情報提供に利用させていただきます。
個人情報の取り扱い： <http://www.irobot-jp.com/policy/>